

FI – SA, Sasko Marián, Družstevná 24, 900 01 Modra

Prevádzka : Štefanovská 725, 900 89 Častá

Tel.: 033 / 6495188 , Fax: 033 / 6408330

www.fisa.sk

fisa@saunabau.sk



NÁVOD NA POUŽÍVANIE A INŠTALÁCIU PECE

HELO 16, 18, 20

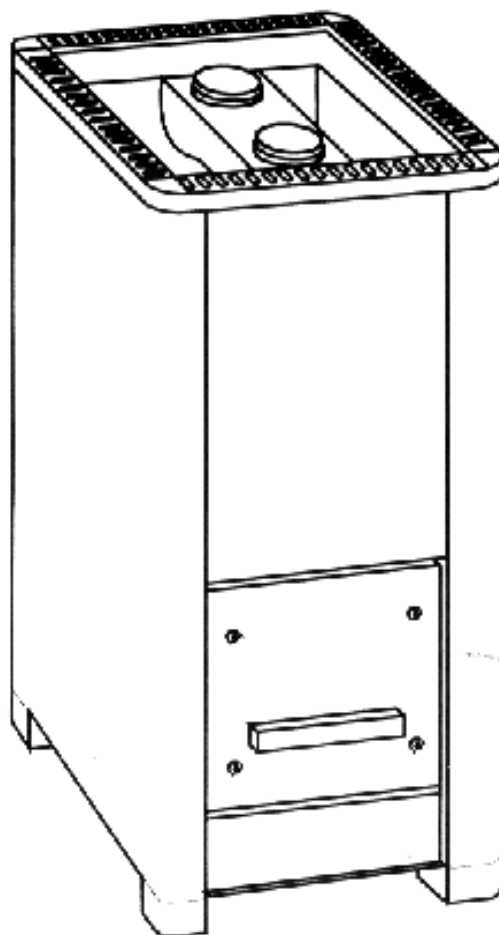

1. Minimálna vzdialenosť pece od horľavej steny musí byť aspoň 500 mm a aspoň 300 mm od vnútorného zariadenia sauny (lavice, podkopy...)

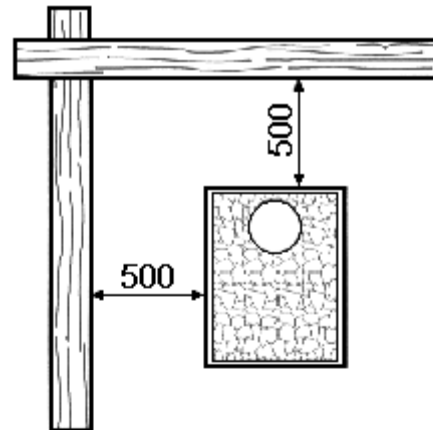

2. Pri použití kovového tepelného štítu vo vzdialenosti minimálne 30 mm od horľavej steny s hrúbkou aspoň 1 mm je možné skrátiť vzdialenosť na 250 mm. Aspoň však 300 mm od vnútorného zariadenia sauny (lavice, podkopy...)

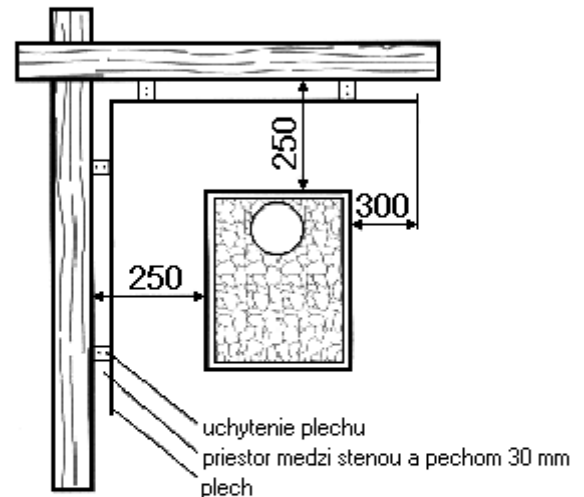

3. Pri použití dvoch kovových tepelných štítov, vo vzdialenosti aspoň 30 mm od steny a od seba s hrúbkou aspoň 0,7 mm (bližší k stene a 1 mm (vzdialenejší od steny) je možné vzdialenosť skrátiť až na 125 mm.

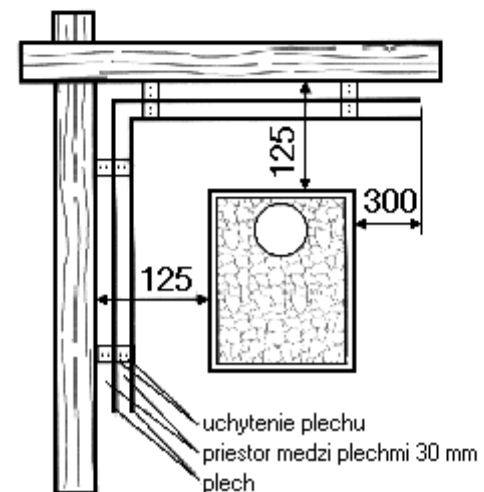

4. Minimálna vzdialenosť pece od nehorľavej steny musí byť aspoň 50 mm.

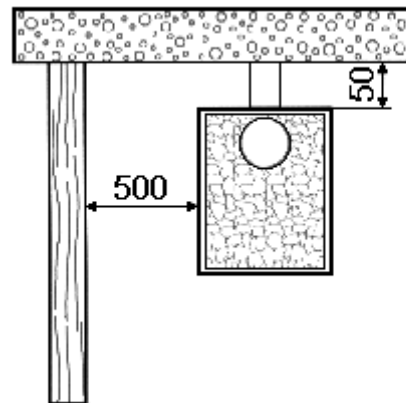

5. Minimálna vzdialenosť od vrchnej časti pece po strop musí byť aspoň 1200 mm, ak je strop horľavý a aspoň 900 mm, ak je strop z nehorľavého materiálu.

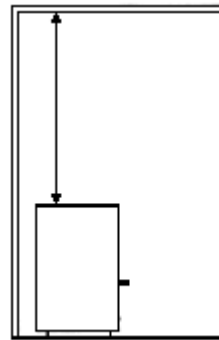

6. Pec musí byť postavená na rovnej a nehorľavej, najlepšie betónovej, platni. Nikdy pec nestavajte na kovovú podložku, táto môže byť umiestnená len pred dverkami pece na zachytávanie popola a horúcich uhlíkov.

7. Pec má v zadnej časti jeden otvor a na vrchu pece 2 otvory na napojenie dy-movodu na komín. Priemer otvorov je 115 mm. Komín môže zapájať iba kvalifikovaný odborník v súlade s platnými bezpečnostnými predpismi. Po prvom rozkúrení sa dôkladne uistiť, či komín dobre tesní.

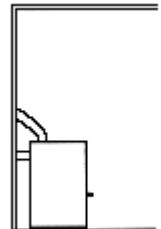

- 8 Dvierka na niektorých typoch pecí je možné alternatívne namontovať ako pravé alebo ľavé. Postupujte podľa obrázka, potiahnutím vyberte pánt dverok (A) vytiahnite ich (B,C) a pripevnite do nachystaných otvorov na druhej strane.

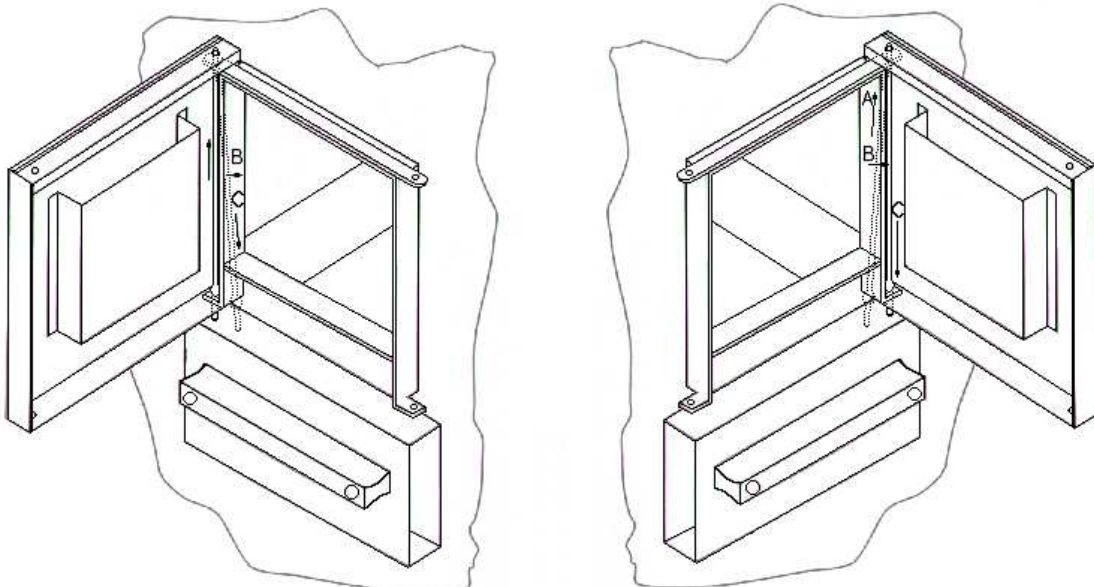

KÚRENIE V PECI

V peci sa kúri akýmkoľvek drevom alebo drevenými briketami. Na reguláciu teploty používajte zásuvku na popol. Ak chcete aby sa oheň viac rozohrel, vysuňte trochu zásuvku (čím viac ju vysuniete, tým viac horí a naopak).

SAUNOVÉ KAMENE

Saunové kamene môžu byť zaprášené, doporučujeme ich krátko opláchnuť skôr, ako ich vložíte do pece. Vložte najväčšie kamene až na dno. Neukladajte kamene príliš blízko seba, ale poukladajte ich tak, aby ste medzi nimi zabezpečili dostatočnú cirkuláciu vzduchu. Aby sa zabránilo prípadnému poškodeniu pece alebo zraneniu, používajte len osvedčené kamene vulkanického pôvodu. Ihneď kamene vymeňte ak zistíte, že praskajú.

ODPORÚČANIA PRI VÝSTAVBE SAUNY

- Obklad z dreva, ktoré nepúšťa živicu (severský smrek, osika, pínia, abachi...)
- 45-100 mm minerálna vlna ako tepelná izolácia, približne 20 mm vzduchová medzera medzi izoláciou a vonkajšou stenou.
- 10-12 mm drevený obklad na stenách a strope.
- Uchytená, nešmykľavá podlahová krytina, na stenách za obkladom vytiahnutá do výšky 50 mm.
- Otvor na prívod vzduchu by mal mať uzáver z vonkajšej strany.
- Na otvore na odvod vzduchu môže byť pohyblivá záklopka.
- Lavice z min. 22 mm hrubého bezuzlového mat. /abachi, osika, lipa/.
- Odpadový kanál /mal by byť vo verejných saunách/

AKO MAŤ ZO SAUNOVANIA ČO NAJVIAC

- pred saunovaním sa vždy osprchujte
- vezmite si uterák, na ktorý si sadnete. Zostaňte v saune iba dovedy, dokiaľ sa cítite príjemne. Potom sa choďte schlaďiť studenou sprchou.
- buďte tolerantný k ostatným v saune. Nezvyšujte teplotu vyššie, ako je ostatným príjemná.
- malé deti milujú saunu. Dovoľte im čľapkať sa vo vedre s vodou na zemi alebo na nižších laviciach, kde je o niečo chladnejšie. Ale pamätajte, nespúšťajte ich z očí!
- po saune sa dôkladne osprchujte studenou vodou
- nikdy sa neobliekajte hneď po saune. Spôsobilo by to iba ďalšie potenie. Oddýchnite si, dajte si niečo chladené a vychutnávajte príjemné pocity. Neobliekajte sa, kým Vaše telo neochladne a póry sa opäť nezavrú.
- nikdy nespáľujte v peci plastové predmety.

UPOZORNENIE!

- Nezakrývajte saunovú pec. Riskujete vznik požiaru.
- Nedotýkajte sa vrchnej časti pece. Môžete sa popáliť.
- Nesprávne vetranie alebo nesprávne umiestnená pec môže za určitých okolností viesť k nadmernému vysušaniu dreva a tým spôsobiť vznik požiaru.
- Dlážku v saune pokryte nešmykľavým materiálom.
- Saunu nikdy nevystriekavajte.
- Saunové dvere sa musia otvárať von. Musia sa dať otvárať iba ľahkým tlakom /dotykom/.
- Saunu nepoužívajte na nič iné, len na saunovanie.
- Nezapájajte v saune viac než jednu pec okrem prípadu, že zapájate pec dvojitú.
- Saunové esencie možno používať pri polievaní kameňov.

- Malé deti nikdy nenechávajú v saune nestrážené.
- Saunovanie nie je vždy vhodné pre osoby s narušeným zdravím /konzultujte s lekárom/.
- Tieto informácie vložte na bezpečné miesto.

NIEKOĽKO PRAKTICKÝCH RÁD

- nerobte nijaký otvor nad saunovým stropom.
- ak máte na dverách sauny alebo stene okno, spodnú časť rámu nalakujte a spoj medzi sklom a drevom vytmeľte silikónovým tmelom. Zabráňte tak, aby kondenzovaná para zo skla poškodzovala drevo.
- prah a kľučku/z vonkajšej strany/na dverách do sauny nalakujte lodným lakom, ľahšie sa budú udržiavať v čistote. Ale pozor! Všetky ostatné drevené časti v saune musia zostať neošetrené /nenalakované, nenamorené/.
- palubovku dávajte na podlahu iba v prípade, ak je dlážka klzká. Palubovka je nepraktická a predlžuje čas vyschnutia rozliatej vody.
- nikdy nenechávajú drevené vedro v saune po saunovaní.
- predtým, než saunu prvý krát použijete, rozkúrite na 90 ° C a nechajte pec bežať aspoň hodinu. Odstránite tak zo sauny vôňu novosti.
- pravidelne saunu čistite. Lavice a dlážku umyte mäkkým mydlom. Je to jemné čistiadlo a zanecháva príjemnú vôňu.
- odporúčané teploty pri saunovaní sa pohybujú medzi 70 – 90 °C.