

FI – SA, Sasko Marián, Družstevná 24, 900 01 Modra

Prevádzka : Štefanovská 725, 900 89 Častá

Tel.: 033 / 6495188 , Fax: 033 / 6408330

www.fisa.sk

fisa@saunabau.sk



Návod na použitie saunovej peci HELO MINI

Montáž saunovej pece:

Vyvrtajte 4 závesné diery, použite 3,5 mm vrták. Hlavička skrutky by mala trčať približne 3 mm z povrchu steny. Uistite sa, že skrutky boli upevnené cez mäkké drevo saunového obloženia do pevnej dosky určenej na samotné nesenie pece. Zaveste saunovú pec na skrutky. Upevnite spodné skrutky tak, aby ste zabezpečili saunovú pec v želanú pozíciu. Znovu skontrolujte vzdialenosti pece od všetkých horľavých predmetov a ubezpečte sa, že sú dodržané minimálne vzdialenosti, uvedené v tomto návode.

Riadte sa presne návodom

Nezabudnite, že strop a steny sauny sú z drevené a preto horľavé.

V saune môže byť namontovaná maximálne jedna pec.

Stena ani strop v blízkosti pece nesmie byť obložený azbestom, eternitom alebo iným podobným materiálom, pretože tieto materiály kumulujú teplo a hrozí, že teplota steny za týmito materiálmi sa nebezpečne zvýši.

Pripojenie pece

Inštaláciu pece musí vykonať kvalifikovaný odborník! Použitý kábel musí byť nehorľavý silikónový (VO5 SS - F). Rovnako ostatné káble ktoré sú pripojené k peci (napríklad pre svetlo, alebo prerušovací obvod pre iné elektrické zariadenia) by mali byť rovnakého typu a mať rovnaké zapojenie ako horeuvedený typ. Pri zapájaní pece sa riadte priloženými schémami.

Nastavenie teploty

Nastavte ovládanie termostatu na želanú teplotu. Sauna bude vyhriata na želanú teplotu približne za 30 až 60 minút v závislosti od veľkosti a konštrukcie sauny.

Časová predvoľba

Ovládaci prvok časovej predvoľby, ktorý ju zároveň spúšťa, automaticky vypne pec v nastavenom čase.

Nastavenie 4+8 hodín časovej predvoľby: Časový spínač dovoľuje 1 až 8 hodín časovej predvoľby s maximálnou dobou prevádzky vždy 4 hodiny. Ak chcete použiť saunu ihneď nastavte ovládanie kdekoľvek medzi 1 a 4 hodiny a pec sa ihneď zapne.

Ochrana proti prehriatiu

Ak z akéhokoľvek dôvodu teplota vzduchu v saune prekročí povolenú hranicu ochranná poistka automaticky vypne pec z elektrickej siete. Keď sa pec opäť vychladí, môžete ju znova pustiť ak stlačíte tlačidlo reseting. Tlačidlo reseting sa nachádza vedľa ovládania termostatu a stlačíte ho tak, že prestrčíte dlhší skrutkovač cez otvor. Ak má pec spodnú časť z jedného kusu, táto musí byť najprv odmontovaná. Predtým než aktivujete tlačidlo reseting, doporučujeme Vám preskúmať príčinu aktivácie tepelnej poistky.

Saunové kamene

Saunové kamene môžu byť zaprášené, doporučujeme ich krátko opláchnuť než ich vložíte do pece. Vložte najväčšie kamene až na dno. Neukladajte kamene príliš blízko seba, ale poukladajte ich tak aby ste medzi nimi zabezpečili dostatočnú cirkuláciu vzduchu. Aby sa zabránilo prípadnému poškodeniu pece, alebo zraneniu, používajte len osvedčené kamene vulkanického pôvodu. Ihneď kamene vymeňte ak zistíte že praskajú.

Odporúčania pri výstavbe sauny

- Rám na podlahe, rožné stĺpy, hranoly, stropný rám
- Podlahové laty
- 45-100 mm minerálna vlna ako tepelná izolácia, približne 20 mm vzduchová medzera medzi izoláciou a vonkajšou stenou .
- 10-12 mm drevený obklad na stenách a strope.
- Uchytená, nešmyklavá podlahová krytina, na stenách za obkladom vyťahnutá do výšky 50 mm.
- Otvor na prívod vzduchu by mal byť na ňom uzáver z vonkajšej strany.
- Na otvore na odvod vzduchu môže byť pohyblivá záklopka.
- Lavice z min. 21 mm hrubého bezuzlového mat. /abachi, osika, lipa/.
- Odpadový kanál /mal by byť vo verejných saunách/.

Ventilácia sauny

Dôležitosť správneho vetrania v saune!

Nesprávne vetranie v saune môže viesť k prehrievaniu podlahy a lavíc, opáleniu stien a stropu /stálemu spúšťaniu tepelnej poistky/. Preto Vás žiadame, aby ste dôsledne dodržiavali inštrukcie pre vetranie v saune. Vetrák na odvod horúceho vzduchu upravte tak, aby počas saunovania mohol odvádzať 6-8 m³ vzduchu na osobu a hodinu. Otvor na odvod vzduchu by nikdy nemal viesť priamo na čerstvý vzduch. Mechanické odvetranie neodporúčame, pretože nesprávne nastavený výkon môže spôsobiť nebezpečenstvo požiaru.

Saunové dvere a pec na tej istej stene. Cirkulácia vzduchu vytváraná dverami by mala pracovať spolu s horúcim vzduchom vytváraným pecou. Na uľahčenie tejto činnosti by mala byť pec umiestnená na tej istej stene ako dvere /ak zvláštne okolnosti neumožňujú umiestniť pec na túto stenu, umiestnite ju aspoň čo najbližšie k nej/.

Na to aby bolo vaše saunovanie dokonale bezpečné, zdravé a uvoľňujúce, musí byť saunová miestnosť správne odvetraná. Vstupujúci vzduch by mal byť, ak je to možné, vedený popod možné, vedený popod saunovú pec. Tento otvor by mal mať priemer aspoň 60mm.

Vystupujúci vzduch by mal byť, ak je to možné, vedený z opačnej steny, podľa možnosti čo naďalej od otvoru pod pecou. Ventilačný otvor pre vychádzajúci vzduch by mal byť aspoň dvojnásobkom priemeru ventilačného otvoru pre vstupujúci vzduch pod pecou.

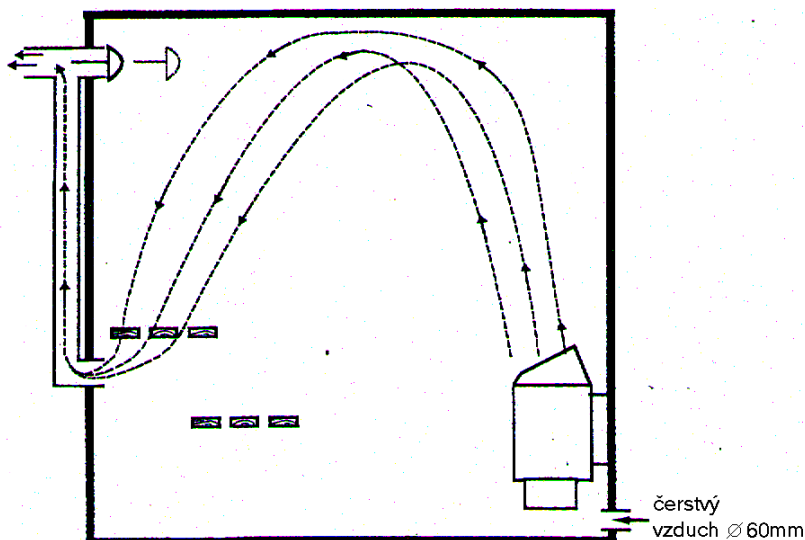

Minimálna vzdialenosť:	/ od boku k stene /	/ od pred. časti /	/ od vrch. časti k stropu /	/ od spodu k podlahe
Typ pec 3.0 kW	/ 3cm /	/ 6cm /	/ 125cm /	/ 12cm

Niekoľko praktických rád:

Suché a vlhké sauny sú formy, ktorých minulosť siaha do dávnej minulosti. Tieto horúce kúpele sú najlepšie pri teplotách 70-90 °C.

- nerobte nijaký otvor nad saunovým stropom. Na odvetranie priestoru nad saunou urobte aspoň jednu dieru cez stenu, v ktorej sú dvere do sauny, do voľného priestoru.
- ak máte na dverách sauny alebo stene okno, spodnú časť rámu nalakujte a spoj medzi sklom a drevom vytmeľte silikónovým tmelom. Zabráňte tak, aby kondenzovaná para zo skla poškodzovala drevo.
- prah a kľučky vo dverách do sauny nalakujte lodným lakom, ľahšie sa budú udržiavať v čistote. Ale pozor! Všetky ostatné drevené časti v saune musia zostať neošetrené / nenalakované, nenamorené /.
- palubovku dávajte na podlahu iba v prípade, ak je dlážka klzká. Palubovka je nepraktická a predlžuje čas vyschnutia rozliatej vody.
- vedro a naberačku nalakujte vodným lakom. Vedro zostane vodotesné a drevo zostane pekné.
- nikdy nenechávajte drevené vedro v saune po saunovaní.
- predtým, než saunu prvýkrát použijete, rozkúrte na 90 °C a nechajte pec bežať aspoň hodinu. Odstráňte tak zo sauny vôňu novosti.
- pravidelne saunu čistite. Lavice a dlážku umyte mäkkým mydlom. Je to jemné čistiadlo a zanecháva príjemnú vôňu.

UPOZORNENIE!

- Nezakrývajte saunovú pec. Riskujete vznik požiaru.
- Nedotýkajte sa vrchnej časti pece. Môžete sa popáliť.
- Nesprávne vetranie alebo nesprávne umiestnená pec môže za určitých okolností viesť k nadmernému vysušaniu dreva a tým spôsobiť vznik požiaru.
- Dlážku v saune pokryte nešmyklavým materiálom.
- Saunu nikdy nevystriekavajte.
- Saunové dvere sa musia otvárať von. Musia sa dať otvárať iba ľahkým tlakom /dotykom/.
- Saunu nepoužívajte na nič iné, len na saunovanie.
- Nezapájajte v saune viac než jednu pec okrem prípadu, že zapájate pec dvojitú.
- Saunové esencie možno používať pri polievaní kameňov.
- Malé deti nikdy nenechávajte v saune nestrážené.
- Saunovanie nie je vždy vhodné pre osoby s narušeným zdravím /konzultujte s lekárom/.
- Tieto informácie vložte na bezpečné miesto.

TABULKA MINIMÁLNYCH VZDIALENOSTI

typ	výkon	sauna			minimálne vzdialenosti od:				zapojenie	
		objem		výška	ochr. ohrádky z predu	ochr. ohrádky z boku	stropu	podlahy	istenie	prierez kábla VO5SS-F
	kW	min m ³	max m ³	min cm	cm	cm	cm	cm	A	mm ²
1050306	3,0	2	4	190	3	6	125	12	16	3 x 2,5 S

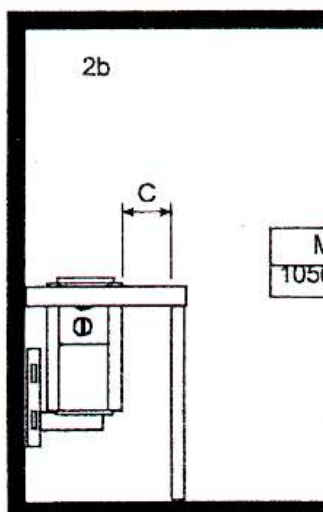
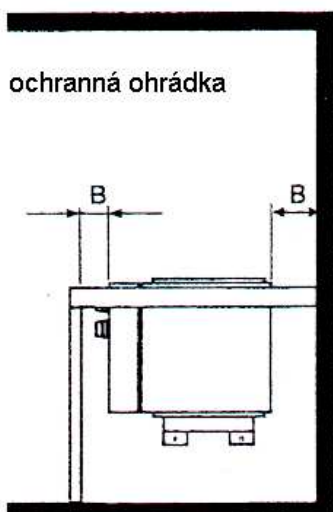
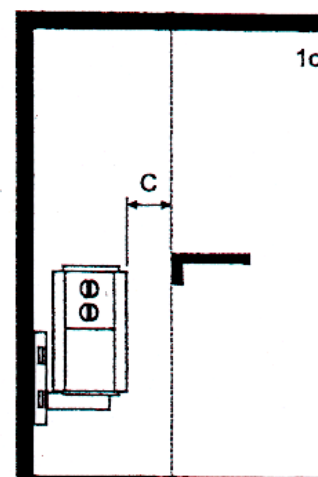
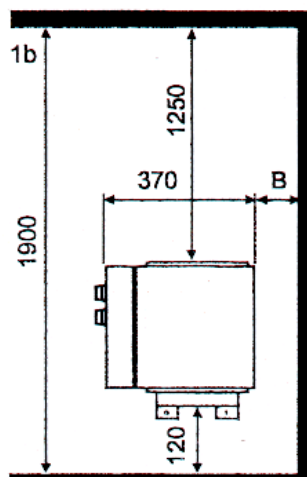
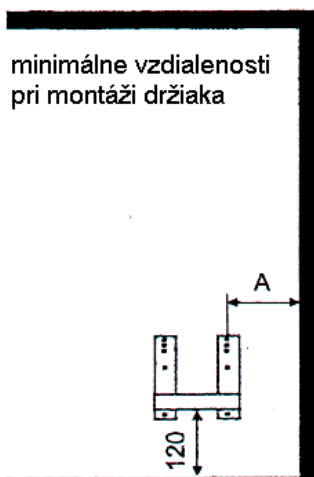

MODEL	KW	A	B	C
1050306	3,0	90	30	60

Schéma zapojenia

